

# DL1 Échelle de Piscine

Manuel d'utilisation

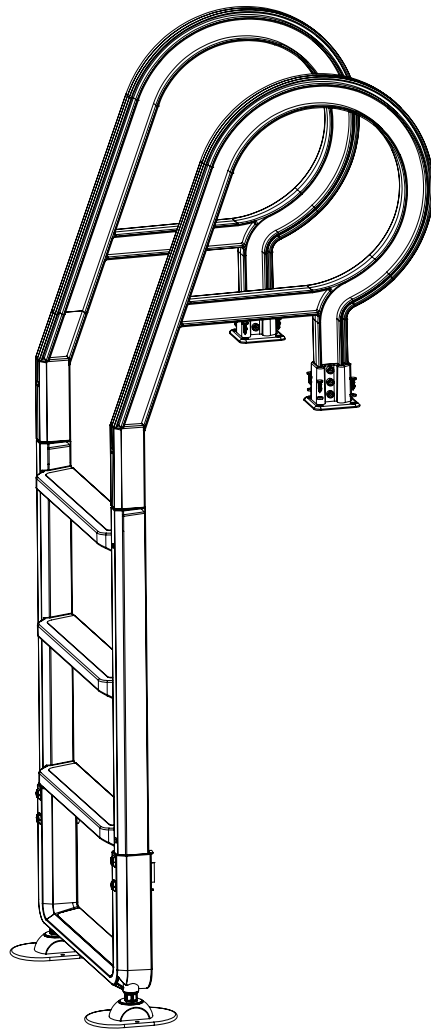

DL1-W



Scannez pour enregistrer  
votre garantie

**GoPool**

## Enregistrement de la garantie

Merci d'avoir choisi GoPool! Enregistrez votre produit dès aujourd'hui pour activer votre garantie et bénéficier d'un support prioritaire en cas de besoin.



Scannez pour enregistrer  
votre garantie







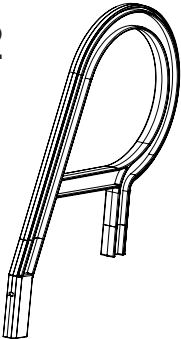
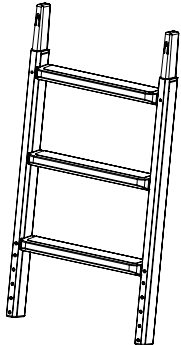
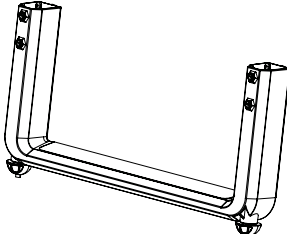
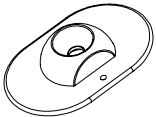
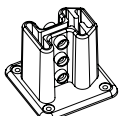
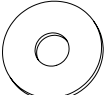
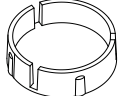
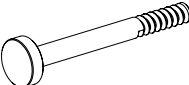

**AVERTISSEMENT**

Cet équipement doit être installé et entretenu conformément aux informations contenues dans ce manuel. Une installation incorrecte peut créer des dangers pouvant entraîner des dommages matériels, des blessures graves ou la mort. Une installation incorrecte annulera la garantie.

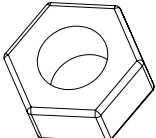
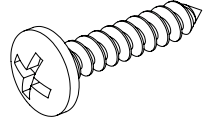
## Table des matières

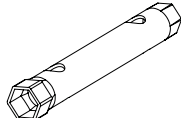
Manuel d'installation .....	1
Instructions de sécurité .....	2
Étapes .....	3
Pièces.....	6

<b>1</b> ×2 	<b>2</b> ×1 	<b>3</b> ×1 			
<b>4</b> ×2 	<b>5</b> ×2 	<b>6</b> ×2 	<b>7</b> ×2 	<b>8</b> ×4 	<b>9</b> ×4 
<b>10</b> ×4 	<b>11</b> ×10 	<b>12</b> ×4 	<b>13</b> ×4 	<b>14</b> ×1 	<b>15</b> ×1 



**ATTENTION:** Afin d'éviter d'endommager l'échelle et pour minimiser les risques de blessures, respectez attentivement les indications suivantes.

- Installer l'échelle sur une base solide.
- Pour l'**ENTRÉE/SORTIE** de la piscine, toujours se placer face à l'échelle. Cette échelle doit être utilisée uniquement pour entrer et sortir de la piscine. Toute autre utilisation pourrait endommager l'échelle et la structure de la piscine.
- **NE PAS SAUTER.**
- **NE PAS PLONGER.**
- POIDS MAXIMAL: 102 KG/225 LB
- Ne pas nager à travers, derrière ou autour de l'échelle afin d'éviter de s'y coincer et de se noyer.

**AVERTISSEMENT:** L'espace entre la paroi intérieure de la piscine et l'échelle ne doit pas dépasser 10 cm afin de prévenir les risques de coincement entre l'échelle et la paroi de la piscine. En cas d'écart supérieur à 10 cm, un kit de sécurité doit être installé pour éviter les risques de noyade accidentelle.

**REMARQUE -**

Cette échelle est conçue et fabriquée pour des piscines hors-sol d'une hauteur de 48", 52" or 54".

- L'échelle doit être retirée de la piscine et stockée dans un endroit sec pendant l'hiver.

## ÉTAPE 1:

Fixer les pieds (4) à la base de l'échelle (3) en utilisant deux rondelles en acier inoxydable (6) et deux vis (11). Insérer les deux bouchons (7) sous les pieds.

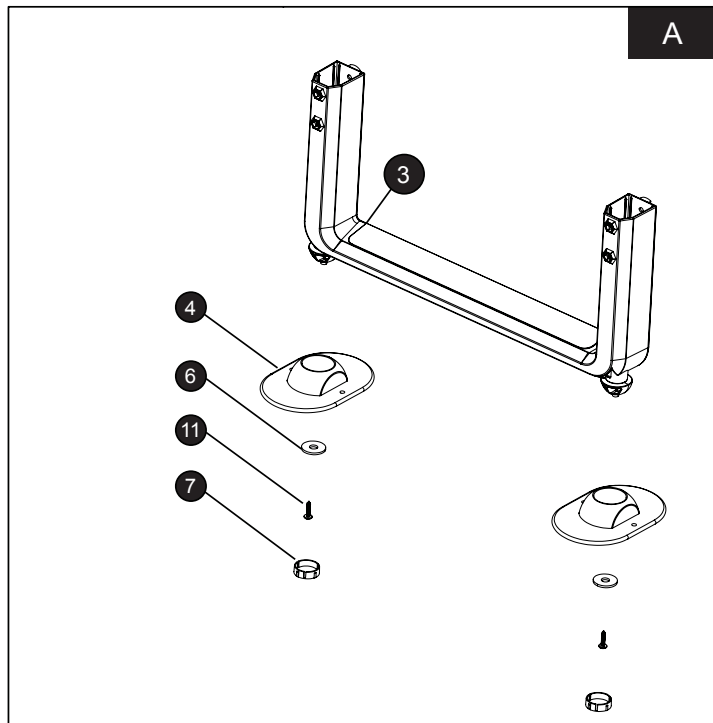

## ÉTAPE 2:

Insérer le cadre de l'échelle (2) dans la base assemblée (A). Selon la hauteur de la piscine (48", 52", 54"), ajuster la base A à la hauteur, puis insérer les boulons (8) dans les trous déjà perforés et bien serrer avec les quatre rondelles (9) et les quatre écrous (10) en utilisant les outils de la clé de prise (14)(15).

### REMARQUE -

Lors de l'installation, des outils adaptés, comme un maillet, peuvent être utilisés pour optimiser l'encombrement de l'escalator.

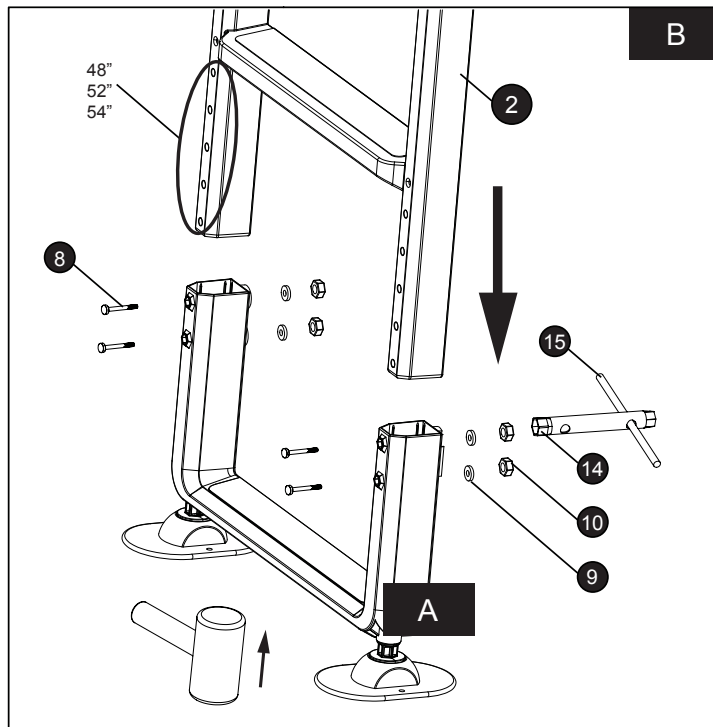

## ÉTAPE 3:

### REMARQUE -

L'alignement est essentiel à cette étape. Si nécessaire, il peut être fait avec des outils.

Insérer la main courante (1) dans l'échelle assemblée (B).

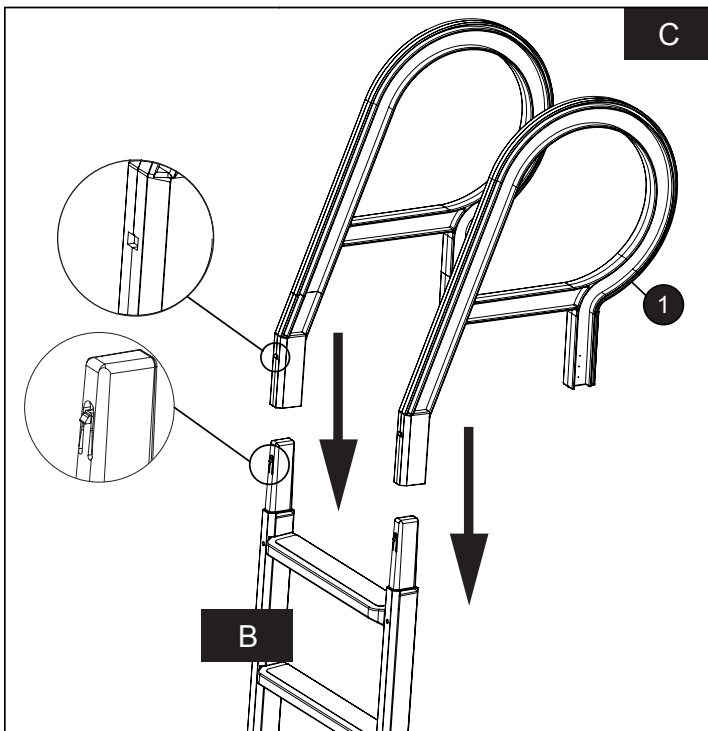

## ÉTAPE 4:

Insérer les bases (5) dans les extrémités de la fixation des mains courantes à l'aide des vis correspondantes (12) et des rondelles (13). La hauteur des mains courantes peut être ajustée en modifiant la position de la base (5).

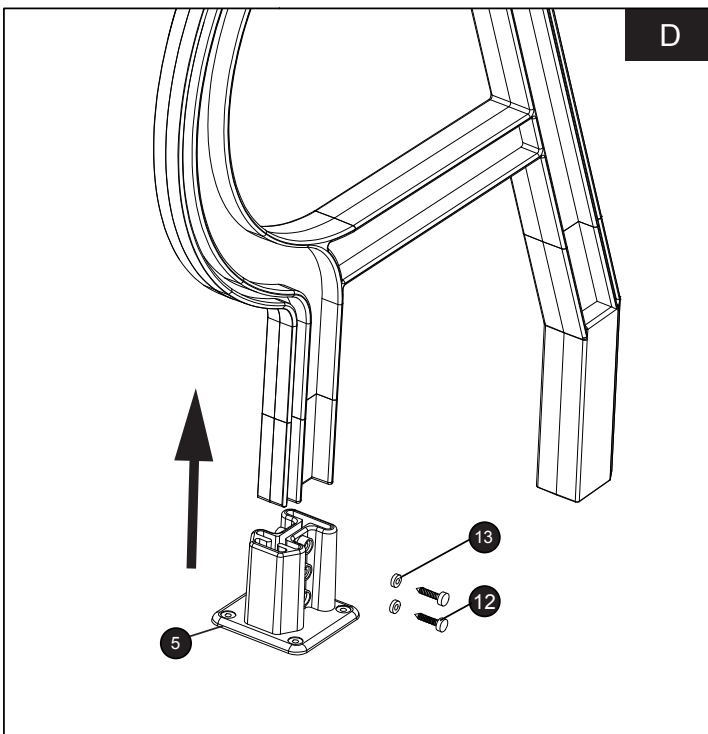

Suite →

## ÉTAPE 5:

Visser fermement les socles (5) à la plate-forme en utilisant les rondelles et les vis (11).

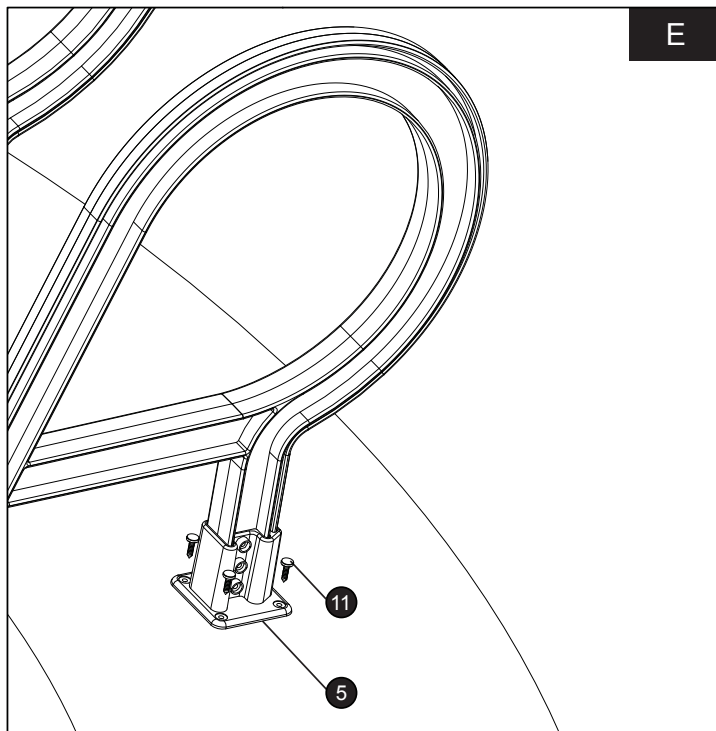

**AVERTISSEMENT :** L'espace entre la paroi intérieure de la piscine et l'échelle ne doit pas excéder 4 pouces afin d'éviter qu'une personne ne s'y coince lors de la baignade.

**AVERTISSEMENT :** Cette échelle doit être utilisée uniquement pour entrer et sortir de la piscine. Toute autre utilisation pourrait endommager l'échelle et la structure de la piscine.

**AVERTISSEMENT :** Si l'espace entre la paroi de la piscine et l'échelle est supérieur à 4 pouces, vous devez installer une trousse de sécurité pour prévenir une noyade accidentelle.

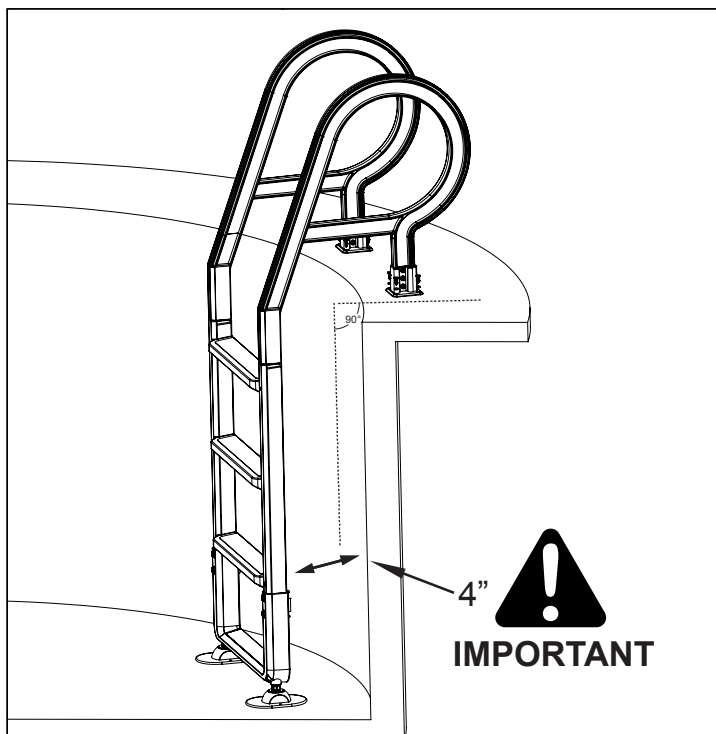

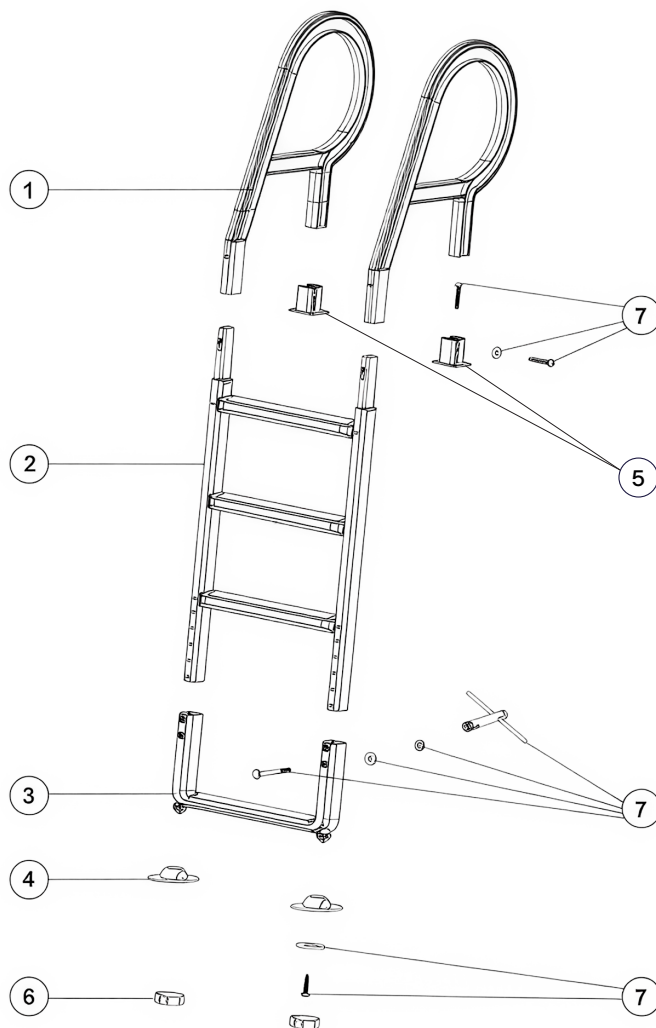

No. de réf.	No. de pièce	Description	Quantité
1	47153901001	Main Courante	2
2	47153902001	Support	1
3	647153971000	Support Télescopique	1
4	47153906001	Base	2
5	47153905001	Support de Main Courante	2
6	47153907001	Cache Vis	2
7	65862082000	Emballage de vis	1

Utilisez uniquement des pièces de rechange authentiques GoPiscine.

# GoPool

Besoin de pièces ou d'accessoires ?  
[GoPool.com](http://GoPool.com)