

# GoPool IL15

IL-Series Manuel d'utilisation



Scannez pour enregistrer  
votre garantie

# GoPool

## Enregistrement de la garantie

Merci d'avoir choisi GoPool! Enregistrez votre produit dès aujourd'hui pour activer votre garantie et bénéficier d'un support prioritaire en cas de besoin.



Scannez pour enregistrer  
votre garantie



**AVERTISSEMENT**

Cet équipement doit être installé et entretenu conformément aux informations contenues dans ce manuel. Une installation incorrecte peut créer des dangers pouvant entraîner des dommages matériels, des blessures graves ou la mort. Une installation incorrecte annulera la garantie.

## Table des matières

Installation.....	1
Fonctionnement.....	2
Structure et pièces .....	6

## INSTRUCTIONS POUR LA MINI LUMIÈRE 1,5 POUCE

Veuillez lire attentivement les instructions suivantes et conserver ce manuel d'utilisation pour référence ultérieure.

Réf.	Puissance	Lumens	Tension	LED	
				Type	Quantité
IL15-GP-12RGBW	12W	500lm	AC 12V	SMD3535	3
IL15-PT-12RGBW	12W	500lm	AC 12V	SMD3535	3
IL15-HW-12RGBW	12W	500lm	AC 12V	SMD3535	3

## INSTALLATION

Compatible avec sortie de 1,5 pouce

Dimensions

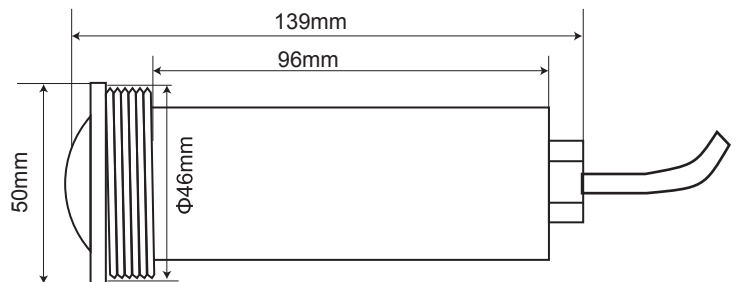



## Sélection des couleurs

Pour sélectionner un mode d'éclairage animé (1 à 7) ou une couleur fixe (8 à 12), mettez l'interrupteur mural sur OFF, puis sur ON un nombre précis de fois. Chaque numéro (1 à 12) indiqué ci-dessus correspond au nombre de cycles ON/OFF nécessaires pour activer un programme lumineux ou une couleur statique.

**Hold (Maintenir) :** Verrouille le mode actuel. (mettre l'interrupteur sur OFF/ON 13 fois)

**Return (Retour) :** Revient au mode verrouillé précédent. (mettre l'interrupteur sur OFF/ON 14 fois)

## Mémorisation de la couleur

Lorsque l'alimentation des lumières RGB est coupée pendant plus de 5 secondes, le dernier mode d'éclairage ou la dernière couleur fixe utilisée est enregistré(e). Lors de la prochaine mise sous tension, la couleur ou le programme précédemment sauvegardé sera automatiquement rétabli.

## ATTENTION

01. La tension d'entrée est de AV12V. Les lampes doivent être connectées à l'aide d'un transformateur.
02. Avant de faire fonctionner la lumière pendant plus de 10 secondes, assurez-vous que la piscine est remplie d'eau jusqu'à ce que la lampe soit entièrement immergée.

## 12 programmes de couleur GoPool (pour modèles RGB ou RGBW avec marche/arrêt)

<b>1</b>	<b>Ailes de papillon</b>	Fait défiler les couleurs blanc, violet, bleu et vert
<b>2</b>	<b>Oeil galactique</b>	Les couleurs clignotent rapidement, pleines d'énergie
<b>3</b>	<b>Ciel arc-en-ciel</b>	Changement progressif bleu-violet-rouge-jaune-cyan-vert-violet
<b>4</b>	<b>Rêve d'été</b>	Le bleu et le vert apparaissent en alternance
<b>5</b>	<b>Romance française</b>	Transition entre rouge, blanc et bleu
<b>6</b>	<b>Passion du désert</b>	Transitions dynamiques entre orange, rouge et violet
<b>7</b>	<b>Nuit mexicaine</b>	Changements de couleur plus riches et plus profonds entre rouge, violet, jaune et vert
<b>8</b>	<b>Cœur de l'océan</b>	Bleu fixe
<b>9</b>	<b>Vert printemps</b>	Vert fixe
<b>10</b>	<b>Baiser cerise</b>	Rouge fixe
<b>11</b>	<b>Blanc noble</b>	Blanc fixe
<b>12</b>	<b>Amour lavande</b>	Violet fixe
<b>13</b>	<b>Mode verrouillage</b>	Verrouiller le mode actuel
<b>14</b>	<b>Mode retour</b>	Revenir au mode verrouillé précédent

(Compatible avec le boîtier de commande MC-15)



## Mode H

Le mode H affiche 17 programmes différents : 10 couleurs fixes et 7 effets de changement de couleur. Ces programmes sont sélectionnés en effectuant un cycle d'alimentation (allumer rapidement les lumières, puis les éteindre, puis les rallumer). Les programmes sont listés ci-dessous :

### Programmes de couleurs du Mode H (pour modèles RGB ou RGBW avec marche/arrêt)

1	Animation-Salon Vaudou
2	Fixe-Bleu Océan Profond
3	Fixe-Bleu Royal
4	Fixe-Ciel d'Après-midi
5	Fixe-Vert Aqua
6	Fixe-Émeraude
7	Fixe-Blanc Nuage
8	Fixe-Rouge Chaud
9	Fixe-Flamant
10	Fixe-Violet Vif
11	Fixe-Sangria
12	Animation-Crépuscule
13	Animation-Tranquillité
14	Animation-Pierre Précieuse
15	Animation-USA
16	Animation-Mardi Gras
17	Animation-Cabaret Cool

## Utilisation de la lumière

### Réglage de la luminosité

#### Comment modifier la luminosité :

1. Allumez la lampe et attendez 15 secondes pour que le mode / la couleur démarre.
2. Éteignez la lampe pendant 11 à 15 secondes, puis rallumez-la.
3. Éteignez la lampe pendant 11 à 15 secondes, puis rallumez-la.
4. Éteignez la lampe pendant 11 à 15 secondes, puis rallumez-la.
5. La lampe doit clignoter une ou deux fois pour indiquer le niveau de luminosité sélectionné.

Reportez-vous au tableau ci-dessous :

Mode	Indication
Luminosité 100%	Un clignotement rouge
Luminosité 50%	Deux clignotements rouges

6. Si vous souhaitez changer le réglage, éteignez et rallumez rapidement la lampe 4 fois. Le nouveau niveau de luminosité sera alors indiqué.
7. Lorsque la luminosité souhaitée est sélectionnée, coupez l'alimentation de la lampe pendant au moins une minute.
8. La lampe redémarrera avec la luminosité choisie lors de la prochaine mise sous tension.



---

L'éclairage est contrôlé par cycle d'alimentation (power-cycling) : une méthode permettant de changer les programmes lumineux sans contrôleur ou interface supplémentaire. Pour activer la lumière, il suffit d'allumer l'interrupteur. Pour la désactiver, éteignez l'interrupteur. Pour passer au programme lumineux suivant (couleur fixe ou animation), éteignez l'interrupteur puis rallumez-le dans les 10 secondes.

Lorsque la lumière est restée éteinte plus de 60 secondes, puis est rallumée, elle s'allume d'abord en blanc pendant 15 secondes afin d'offrir une visibilité immédiate de votre piscine, puis revient automatiquement à la dernière couleur fixe ou animation utilisée.

## Synchronisation des lumières

Si votre piscine ou spa comporte plusieurs lumières DEL, celles-ci peuvent fonctionner indépendamment ou être facilement synchronisées afin d'afficher les mêmes couleurs et animations en même temps. Pour permettre la synchronisation, toutes les lumières doivent être raccordées au même interrupteur. Une fois installées, les lumières devraient être synchronisées automatiquement. Toutefois, si elles se désynchronisent, il est possible de les réinitialiser et de les resynchroniser facilement.

**Pour resynchroniser vos lumières, commencez avec les lumières éteintes, puis suivez les étapes ci-dessous :**

1. Allumez les lumières.
2. Éteignez les lumières pendant 11 à 15 secondes.
3. Rallumez les lumières.



## Programmes de couleurs du Mode P (pour modèles RGB ou RGBW avec marche/arrêt)

<b>1</b>	<b>Mode P</b>	Fait défiler les couleurs blanc, magenta, bleu et vert.
<b>2</b>	<b>Mode Party</b>	Changements de couleurs rapides créant énergie et excitation.
<b>3</b>	<b>Mode Romance</b>	Transitions lentes pour un effet apaisant et captivant.
<b>4</b>	<b>Mode Caraïbes</b>	Transitions entre diverses nuances de bleu et de vert.
<b>5</b>	<b>Mode Américain</b>	Transition patriotique rouge, blanc et bleu.
<b>6</b>	<b>Mode Coucher de soleil californien</b>	Transitions dramatiques d'orange, rouge et magenta.
<b>7</b>	<b>Mode Royal</b>	Tons de couleurs plus riches et plus profonds.
<b>8</b>	<b>Bleu</b>	Couleur fixe.
<b>9</b>	<b>Vert</b>	Couleur fixe.
<b>10</b>	<b>Rouge</b>	Couleur fixe.
<b>11</b>	<b>Blanc</b>	Couleur fixe.
<b>12</b>	<b>Magenta</b>	Couleur fixe.
<b>13</b>	<b>Maintien (Hold)</b>	Sauvegarde l'effet de couleur actuel durant un programme animé.
<b>14</b>	<b>Rappel (Recall)</b>	Réactive le dernier effet de couleur sauvegardé.

### Sélection des couleurs

Pour sélectionner un mode d'éclairage animé (1 à 7) ou une couleur fixe (8 à 12), mettez l'interrupteur mural sur OFF, puis sur ON un nombre précis de fois. Chaque numéro (1 à 12) indiqué ci-dessus correspond au nombre de cycles ON/OFF nécessaires pour activer un programme lumineux ou une couleur statique.

**Hold (Maintenir) :** Verrouille le mode actuel. (mettre l'interrupteur sur OFF/ON 13 fois)

**Return (Retour) :** Revient au mode verrouillé précédent. (mettre l'interrupteur sur OFF/ON 14 fois)

### Mémorisation de la couleur

Lorsque l'alimentation des lumières RGB est coupée pendant plus de 5 secondes, le dernier mode d'éclairage ou la dernière couleur fixe utilisée est enregistré(e). Lors de la prochaine mise sous tension, la couleur ou le programme précédemment sauvegardé sera automatiquement rétabli.

### ATTENTION

01. La tension d'entrée est de AV12V. Les lampes doivent être connectées à l'aide d'un transformateur.
02. Avant de faire fonctionner la lumière pendant plus de 10 secondes, assurez-vous que la piscine est remplie d'eau jusqu'à ce que la lampe soit entièrement immergée.

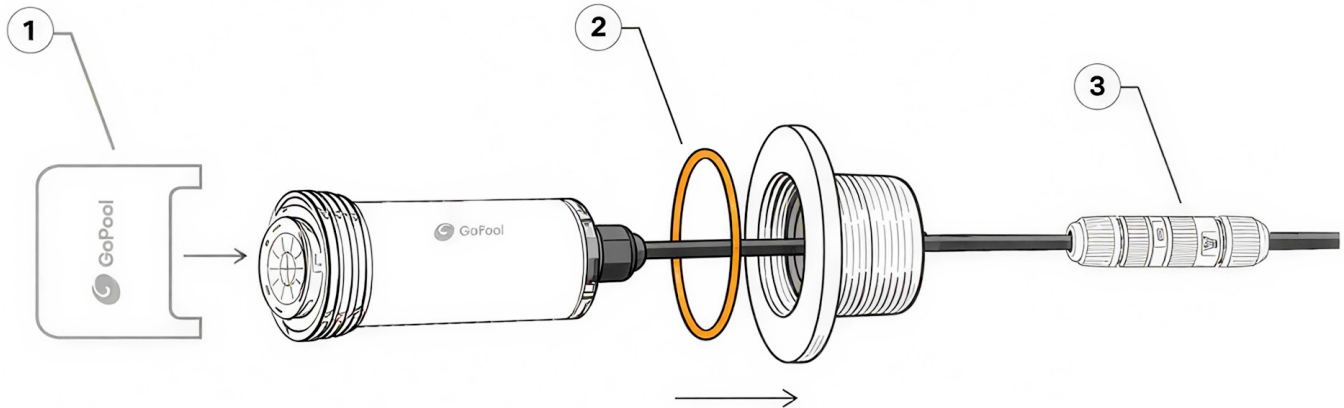

No. de réf.	No. de pièce	Description	Quantité
1	IL-TOOL	Outil	1
2	IL-GASKET	Joint torique	1
3	IL-UNICONN	Connecteur sous-marin	1

# GoPool

Besoin de pièces ou d'accessoires ?  
[GoPool.com](http://GoPool.com)